

4. Указание мер безопасности. Транспортирование и хранение.

- 4.1. Перед эксплуатацией стеллажа необходимо внимательно ознакомиться с данным руководством.
- 4.2. Не допускается использование бракованных комплектующих (стоек и полок согнутых при транспортировке или при погрузке-разгрузке).
- 4.3. Перед началом монтажа проверить горизонтальность и ровность пола.
- 4.4. На всех стойках стеллажа металлические пластины должны быть надёжно приварены по монтажному вырезу.
- 4.5. Все полки необходимо обязательно крепить к стойкам через уголки жёсткости.
- 4.6. Все болтовые соединения должны быть надёжно затянуты гаечным ключом с усилием от руки.
- 4.7. Перегрузка полок выше указанных значений распределённой нагрузки НЕ ДОПУСКАЕТСЯ!
- 4.8. Установка более четырёх полок с нагрузкой выше указанных на одной секции стеллажа НЕ ДОПУСКАЕТСЯ!
- 4.9. При необходимости секции стеллажей располагать парами впритык, стягивая их между собой по верхним отверстиям на стойках болтовыми соединениями. Ленты стеллажей расположенные вдоль стен при необходимости крепить к стене.
Стеллаж в разобранном виде транспортируется в упаковке завода-изготовителя всеми видами транспорта без ограничения по расстоянию. В процессе транспортировки упаковка должна быть надёжно закреплена на транспортном средстве и защищена от попадания грязи, влаги и атмосферных осадков.

5. Гарантийные обязательства. Свидетельство о приёмке.

- 5.1. Предприятие-изготовитель гарантирует нормальную работу стеллажа при соблюдении потребителем условий эксплуатации, правил хранения и транспортировки, указанные в данном руководстве.
- 5.2. Завод принимает претензии по качеству продукции в течении одного года после продажи.
- 5.3. Предприятие оставляет за собой право изменения конструкции с целью улучшения потребительских качеств изделия.
- 5.4. При предъявлении рекламаций необходимо приложить «Свидетельство о приёмке».
- 5.5. Предприятие-изготовитель не несёт ответственности за несоблюдение условий эксплуатации, правил хранения и транспортировки.
- 5.6. Стеллаж соответствует требованиям нормативных документов
ТУ 9693-001-45015418-07, п.1.2, 1.3.

Упаковщик _____

Мастер участка упаковки _____

Штамп ОТК

Дата упаковки _____

Дата продажи _____

Подпись продавца _____

Общество с ограниченной ответственностью "ХПМИ"

E-mail: 3hpmi@mail.ru, www.hpmi.ru

Юр. Адрес: 655017, Республика Хакасия, г. Абакан, ул. Вяткина, д. 6

Телефон: +7 (3902) 23-80-42;

Адрес производства: 655017, Республика Хакасия, г. Абакан, ул. Гагарина, д. 98Д

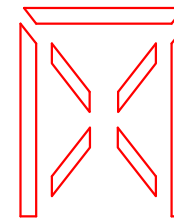

ХПМИ

ХАКАССКОЕ ПРОИЗВОДСТВО
МЕТАЛЛИЧЕСКИХ ИЗДЕЛИЙ

ПАСПОРТ Стеллаж металлический полочного типа (2000x1000x400), Облегченный

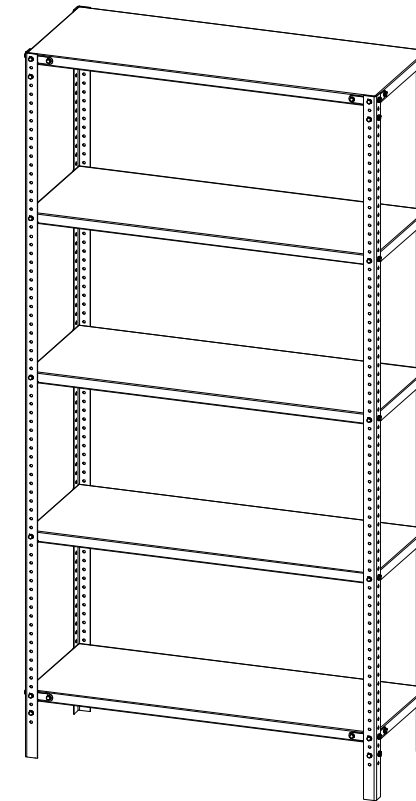

Артикул 0040

Содержание

1. Назначение изделия.
2. Технические характеристики и комплектность
3. Инструкция по сборке стеллажа
4. Указание мер безопасности. Транспортирование и хранение.
5. Гарантийные обязательства. Свидетельство о приёмке.

1. Назначение изделия.

Металлические стеллажи предназначены для хранения документации и материальных ценностей в офисах, банках, проектных институтах, поликлиниках, библиотеках, магазинах, на складах, в подсобных помещениях и промышленных предприятиях. Использование стеллажей различных размеров помогает эксплуатировать любое помещение с максимальной эффективностью, т.к. они позволяют освободить от 50 до 70 % площади помещения.

2. Технические характеристики и комплектность

Стеллаж металлический состоит из стоек, полок, уголков жёсткости, подпятниковых пластин и крепёжных стандартных изделий (болт, шайба, гайка). Конструкция стеллажа позволит к собранной основной секции присоединять неограниченное число последующих секций. Перфорированные стойки с толщиной металла 1 мм (отверстия диаметром 7 мм и шаг 25 мм) позволяют установить полки на различной удобной для потребителя высоте; Полки с толщиной металла 0,7 мм.

Окраска: по порошковой технологии текстурированной серой краской RAL 7035;

Высота стоек: 2000 мм;

Глубина полок: 400 мм;

Ширина полок: 1000 мм;

Шаг отверстий для крепления полок: 25 мм;

Предельная допустимая нагрузка на одну полку – до 50 кг;

Максимальная нагрузка на секцию – до 225 кг;

Вес стеллажа: 20,71 кг.

Стандартная комплектация стеллажа

Позиция	Основная секция		Последующая (дополнительная секция)	
	Изделие	Кол-во	Изделие	Кол-во
1	Стойка	4 шт	Стойка	2 шт
2	Полка	5 шт	Полка	5 шт
3	Ребро жесткости полки	5 шт	Ребро жесткости полки	5 шт
4	Уголок жесткости	16 шт	Уголок жесткости	8 шт
5	Подпятник	4 шт	Подпятник	2 шт
6	Болт М6х14	72 шт	Болт М6х14	36 шт
7	Гайка М6	72 шт	Гайка М6	36 шт
8	Шайба 6	72 шт	Шайба 6	36 шт

3. Инструкция по сборке стеллажа металлического полочного типа.

ВНИМАНИЕ!

При монтаже каждой полки на стойках стеллажа гайки на болтах закручивать до упора только после установки всех болтов узла в отверстиях стойки.

- 3.1. На ровную горизонтальную поверхность положить параллельно две стойки;
- 3.2. Верхнюю и нижнюю полку закрепить за 2-а угла на стойках через уголки жёсткости (узел I); Уголки жёсткости установить снаружи полки. Нижнюю полку закрепить на стойках не выше 150 мм от пола (на промежуточные полки, уголки жесткости не устанавливаются);
- 3.3. Сверху на полках аналогичным способом закрепить оставшиеся 2-е стойки;
- 3.4. На нижние торцы стоек приварить подпятниковые пластины (если в комплектации они не приварены или установить пластиковые подпятники, если предусмотрены комплектацией);
- 3.5. Установить стеллаж в вертикальное положение.

